

NOTE: SLOT PERIMETERS TO BE SMOOTH
NO NOTCHES TO BE PRESENT AFTER
FLAME CUTTING (TYP) R_A MAX 6.3

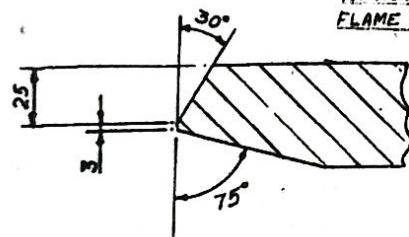

SECTION - 'A-A' SCALE 1:2

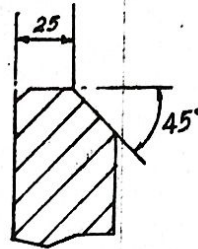

SECTION 'B-B' SCALE 1:2

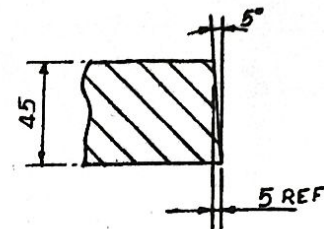

SECTION 'C-C' SCALE 1:2

NOTES: 1. *INCLUDES ALLOWANCE FOR SHRINKAGE, ROOT GAPS AND/OR TRIMMING.

2. THIS DRG. TO BE READ INSTEAD OF DRG. NO. IBQ26-00796 FOR WAP-7 LOCO. ONLY.

H302/514	WEB REAR R.H. (LONGITUDINAL)	2	STEEL	IS-8500 Fe 240 B SAILMA 350 HI	683
REF. NO.	C & D NO.	PART DRG. NO.	वर्णन DESCRIPTION	संख्या/ NO. DRG.	पदार्थ MATL
आरेखण DRAWN	P. K. Pawit.	आरेखण संदर्भ REF. ASSLY. DRG. NO. ITEM NO. 10 OF 1209-02-126-263	विलक्षण CHITTARANJAN LOCOMOTIVE WORKS	विलक्षण NO. DRG.	विलक्षण MAT. SPECN
1	DY. CEE D/can	DIMN 308 IS MODIFIED TO 411 & ADD DIMN. (336).	WEB REAR	प्रयोग में USED FOR WAP-7 ✓	आरेखण संख्या DRAWING NO. 1209-02-326-316
सतह संख्या ALT. NO.	आधिकार AUTHY	वर्णन DESCRIPTION	R.H. (LONGITUDINAL) (HEADSTOCK, ASSLY.)	विलक्षण संख्या ALT. NO.	

घातु वेल्डिंग प्रतीक भा. प्र. 8/13 के अनुसार WELDING SYMBOLS IS: 8/13

सतह संख्या	वर्णन	संख्या	वर्णन	संख्या	वर्णन	संख्या	वर्णन	संख्या	वर्णन	संख्या	वर्णन	
1	3073	0.05	0.05	0.1	0.2	0.4	0.8	1.6	3.2	6.3	12.5	50
सतह	सतह	सतह	सतह	सतह	सतह	सतह	सतह	सतह	सतह	सतह	सतह	सतह
1	2	3	4	5	6	7	8	9	10	11	12	13

ALT (1)

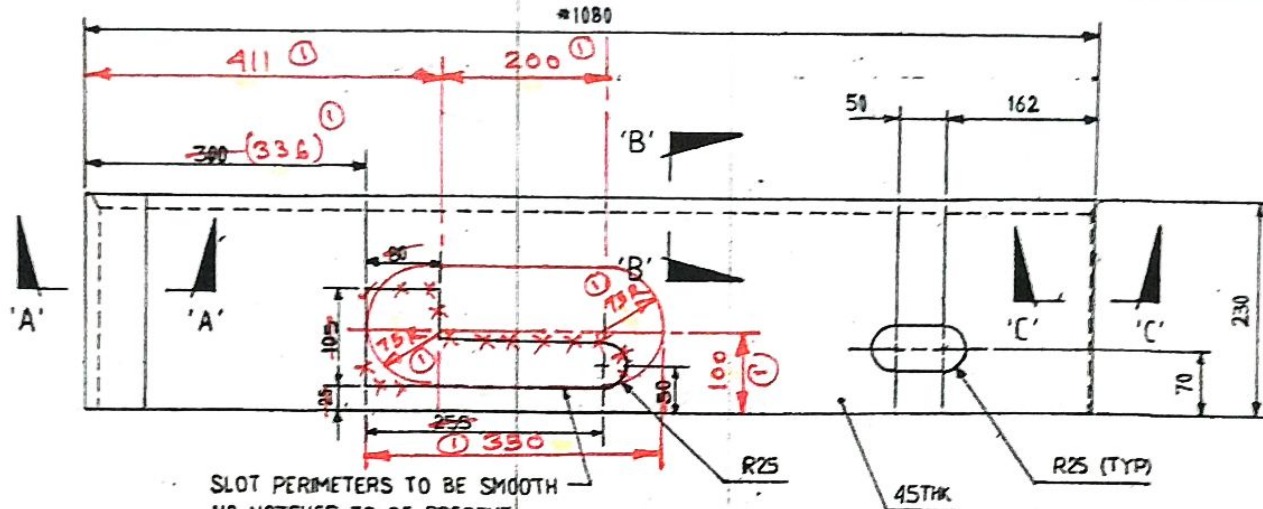

SLOT PERIMETERS TO BE SMOOTH
NO NOTCHES TO BE PRESENT
AFTER FLAME CUTTING (TYP.)
R_a MAX 4

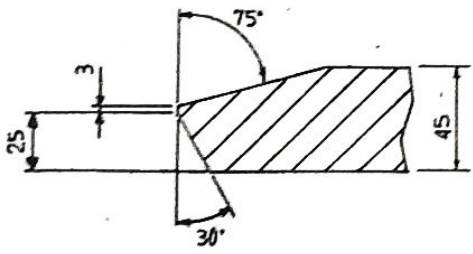

SECTION 'A-A'
SCALE 1:2

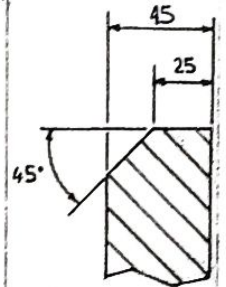

SECTION 'B-B'
SCALE 1:2

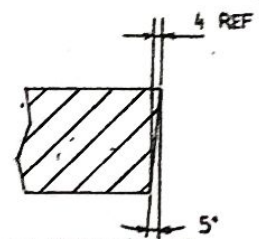

SECTION 'C-C'
SCALE 1:2

NOTE:- *INCLUDES ALLOWANCE FOR SPINDLE
ROOT CHIPS AND/OR TRIPPING.

<p>①</p> <p>DY. CEE. 2/COM</p>	<p>SHAPE OF CUTOUT CHANGED. DIMM 411, 200, 350, 100 75 R & (336) ARE ADDED.</p>
<p>ALT. NO. AUTHY</p>	<p>वर्गीकृत DESCRIPTION</p>

WELDING SYMBOLS TO IS: B13

क्र.सं.	वर्गीकरण संख्या	संख्या	वर्गीकरण संख्या	संख्या	वर्गीकरण संख्या	संख्या	वर्गीकरण संख्या	संख्या	वर्गीकरण संख्या	संख्या
1	1	2	3	4	5	6	7	8	9	10
0.1	0.2	0.4	0.8	1.6	3.2	6.3	12.5	25	50	100

1	H302/812	WEB REAR L.H.(LONGITUDINAL)	4	STEEL	IS-2062 QR-C
निर्देश संख्या	व्यय एवं संख्या	अंग संख्या	वर्णन	संख्या	पदार्थ
REF. NO.	C.F.D NO.	PART ORG. NO.	DESCRIPTION	MATL	SPECN
लिखित REASON ऑफर CHECKED	लिखित ऑफर CHECKED	अवस्था संख्या	REF. ASSLY. DRG. NO.	REF. 9	पितरजन रेल इंजन कार खाना CHITTARANJAN LOCOMOTIVE WORKS
SSE	अवस्था संख्या	REF. 9	OF 1209-02-126-263		
वर्गीकरण संख्या	वर्गीकरण संख्या	वर्गीकरण संख्या	वर्गीकरण संख्या	वर्गीकरण संख्या	वर्गीकरण संख्या
1:5 & 1:2					
12026-10795			WEB REAR L.H. (LONGITUDINAL)	प्रयोग में USED FOR L.C.S.B.	WAP-7 CO-CO
			OF BOTTOM PL. ASSLY OF HEAD STOCKS.		अवस्था संख्या DRAWING NO. 1209-02-326-260