

±10%  
6 THK  
②

~~40.6  
-0.0~~  
5.4 THK  
①

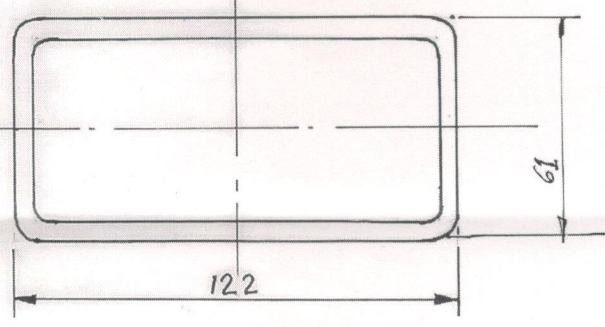
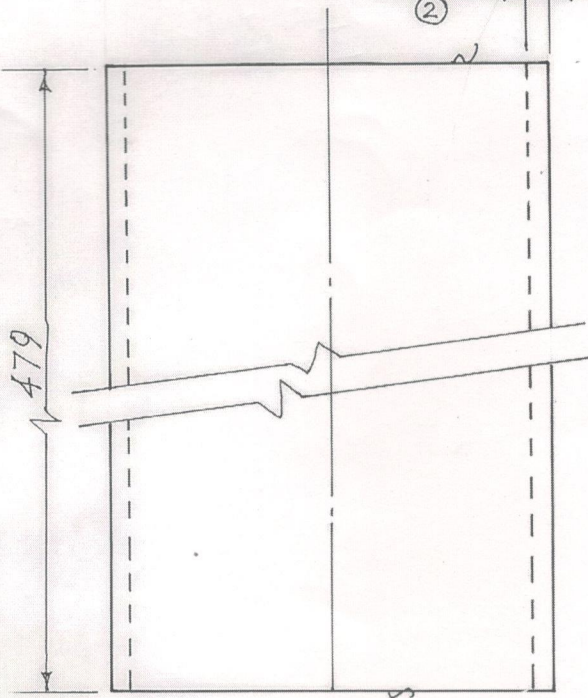

**NOTE**

1. EDGE PREPARATION TO BE MADE FOR PROPER WELDING.

CAD NO. T303/596

THICKNESS OF RHS CHANGED FROM 5.4 TO ±10% TO 6 ±10%			LEG 122 X 61 X 6 THK (RHS) 479 LG			±10%	2	STEEL	IS: 4923 57-310	
DY.CEE D.CONV	वर्णन DESCRIPTION	निर्देश संख्या REF. NO.	अंग आरेखण संख्या PART DRG. NO.	वर्णन DESCRIPTION	संख्या/ रेल इंजन NO./ LOCO	पदार्थ MATL	विशिष्टि SPECN	प्रति भार कि. ग्रा. WT. EACH IN K.G.		
DY.CEE D.CONV	वर्णन DESCRIPTION	अभिकल्पित DGN	जांचा CHD	आरेखण संदर्भ REF. 1 OF CLW DRG. NO. 1209- 02.327-056	अभिकल्प एवं विकास केन्द्र D & D CENTRE चित्तरंजन रेल इंजन कारखाना					
प्रतिकार	वर्णन DESCRIPTION	अर्धशिक SUPDT.	समीक्षित व.अ. (मा/वि) REVIEWED SE (M/E)	संस्वरे क. CAD NO.	CHITTARANJAN LOCOMOTIVE WORKS					
अनुमोदित (अ.वि) APPROVED उ.म. वि.अ DYCEE	वर्णन DESCRIPTION	अनुमोदित (अ.वि) APPROVED उ.म. वि.अ DYCEE	चिह्न SYMBOL	प्रयोग में USED FOR WAG/9 LOCOS						
दिनांक DATE	वर्णन DESCRIPTION	दिनांक DATE	रेखिक अनुपात SCALE	1:2	1ST. ANGLE PROJECTION					
संदर्भ/REF.	वर्णन DESCRIPTION	संदर्भ/REF.	संदर्भ/REF.		आरेखण संख्या DRAWING NO. 1209-02.427-057					

आरेखण संख्या  
DRAWING NO.  
1209-02.427-057